

SCE

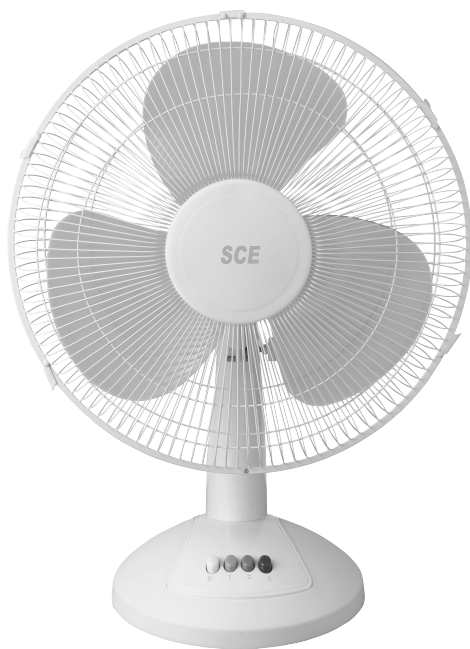

INSTRUCTION MANUAL

40CM PLASTIC DESK FAN



Article no.	Model no. / Item no.	EAN
10323972	FT-40EII (SR 6959825)	6001001782449
10533898	FT-40EII (SR 7772506)	6001224347838
10533901	FT-40EII (SR 7772568)	6001224347845

INDOOR HOUSEHOLD USE ONLY

Please save and read this instruction manual carefully before use.

ENGLISH

INTRODUCTION

Thank you for purchasing our “SCE” Plastic Desk Fan. Each unit has been manufactured to ensure safety, reliability, and easy of use. Before use, please read these instructions carefully and save them for future reference.

IMPORTANT SAFEGUARDS

When using your “SCE” Plastic Desk Fan, basic precautions should always be followed, including the following:

- If the supply cord is damaged, it must be replaced by the manufacturer, its service agent or similarly qualified persons in order to avoid hazard.
- This appliance is not intended for use by persons (including children) with reduced physical, sensory or mental capabilities, or lack of experience and knowledge concerning the use of this product, unless they are supervised or have been given instruction concerning use of the appliance by a person responsible for their safety.
- Children should be supervised to ensure that they do not play with the appliance.
- Always ensure that the voltage on the rating label corresponds to the voltage in your home.
- Check the power cord and plug regularly for any damage. If the cord or the plug is damaged, it must be replaced by the manufacturer or a qualified person in order to avoid an electrical hazard.
- This appliance is intended for household use only. Industrial or commercial use will void the warranty, and the supplier can not be held responsible for injury or damage caused when using the appliance for any other purpose than that intended.
- Incorrect operation and improper use can damage the appliance and cause injury to the user.
- Do not use the appliance if it has been dropped or damaged in any way. In case of damage, take the unit in for examination and/or repair by an authorized service agent.
- To reduce the risk of electric shock, do not immerse or expose the motor assembly, plug or the power cord to water or any other liquid.
- Never immerse the unit in water or any other liquid for cleaning purposes.
- Remove the plug from the socket by gripping the plug. Do not pull on the cord to disconnect the appliance. Always unplug the unit when not in use, before cleaning or when adding or removing parts.
- The use of accessory attachments that are not recommended or supplied by the manufacturer may result in injuries, fire or electric shock.
- Do not let the cord hang over the edge of a table or counter. Ensure that the cord is not in a position where it can be pulled on inadvertently.
- Do not allow the cord to touch hot surfaces and do not place on or near a hot gas or electric burner or in a heated oven.

ENGLISH

- Use of an extension cord with this appliance is not recommended. However, if it is necessary to use an extension lead, ensure that the lead is suited to the power consumption of the appliance to avoid overheating of the extension cord, appliance or plug point. Do not place the extension cord in a position where it can be pulled on by children or animals or tripped over.
- This appliance is not suitable for outdoor use. Do not use this appliance for anything other than its intended use.
- Do not carry the appliance by the power cord.
- Never use this fan near bathtubs, showers, basins or other vessels containing water.
- Never touch the blades with your hand or any other object!
- Do not pull the cord too tight. If it becomes damaged after prolonged use, get it repaired by a technician.
- Never insert your fingers, pencils, or other objects through the fan grille during operation.
- The fan should be used on a stable and level surface. Do not operate without the grille being properly in place.
- We do not recommend the use of an extension cord. It could overheat and cause a fire hazard.
- The manufacturer does not accept responsibility for any damage or injury caused by the improper or incorrect use of the appliance, or by repairs carried out by unauthorized personnel.
- In case of technical problems, switch off the machine and do not attempt to repair it yourself. Return the appliance to an authorized service facility for examination, adjustment or repair. Always insist on the use of original spare parts. Failure to comply with the above mentioned precautions and instructions, could affect the safe operation of this machine.

ENGLISH

KNOW YOUR DESK FAN

1. Front guard
2. Fan blade cap
3. Fan blade
4. Plastic mounting nut
5. Rear guard
6. Motor shaft
7. Oscillation knob
8. Motor housing
9. Shaft
10. Off & Speed Control settings (0,1,2,3)
11. Base
12. Power cord
13. Tilt adjustable knob
14. Foot base

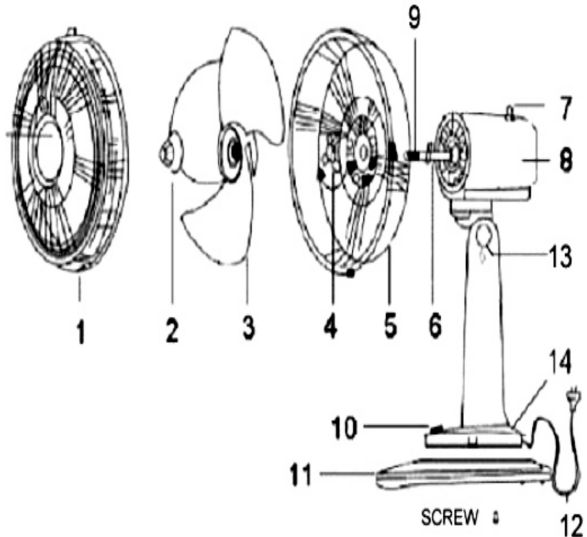

SPECIFICATIONS

Voltage : AC 230V / 50Hz

Wattage : 50W

Plug	Article no.	Model no. / Item no.	EAN
VDE Plug	10323972	FT-40EII (SR 6959825)	6001001782449
3 Flat Pin	10533898	FT-40EII (SR 7772506)	6001224347838
Schuko	10533901	FT-40EII (SR 7772568)	6001224347845

USING YOUR DESK FAN

- Remove all packaging material and please check carefully, making sure that your desk fan is in good condition. It must have no cracks on the unit and no damage to the cord/plug. Do not discard any packaging until all accessories have been found.
- You must confirm that the voltage indicated on the desk fan corresponds with the voltage in your home.
- Remove any adhesive labels or stickers before use.
- You should carefully wipe the exterior with a warm, soft, damp cloth to remove any dust that may have accumulated. Wipe dry with a clean towel.

ENGLISH

TO USE YOUR DESK FAN

BASE ASSEMBLY

- Put the foot base on flat ground
- Fix the shaft of the fan to the base foot, and then fix the shaft and foot base using screws.
- Push the blade along the motor shaft.
- This fan is supplied with a molded surround which must be fitted to the base of the fan before the fan is used.
- The molded base surround is supplied with the off retaining screws (taped to the inside of the surround)
- Remove the bag containing the screws and position the surround on the molded retaining clips on the base and snap into place. Ensure that the surround has clipped firmly into position onto the fan base and screw the retaining screws into the holes across the middle of the base. Do not over-tighten these screws

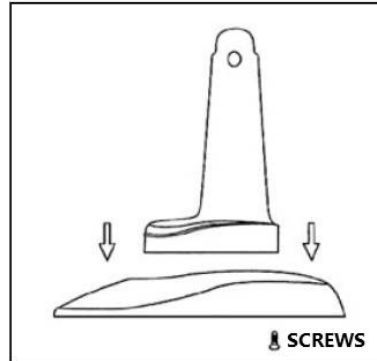

ENGLISH

HOW TO ASSEMBLE THE DESK FAN

- To assemble the safety grille and blade assembly, remove the spinner (by turning it clockwise), then the locking nut (by turning it counter-clockwise) from the motor spindle.
- Place the back safety grille into position. Ensure that the safety grille fits onto the locating lugs (Fig. 1). If this is done correctly, the safety grille's carry handle will be at the top.
- Fix the safety grille into position by replacing the locking nut tightly by hand (Fig. 1). Do not force the locking nut.
- The groove in the centre of the fan blade aligns with a T-bar on the motor spindle to ensure correct positioning.
- Fix the blade into place by gently hand tightening the spinner (Fig.2) counter-clockwise onto the end of the motor spindle. The spinner is self-tightening do not force it.
- Lift out all locking clips on the front safety grille (Fig 3).
- Place the safety grille into position and secure it by fastening the clips over the outer rim. The screw and nut at the bottom of the grille must be fitted (Fig. 4).

(Fig. 1 - Locating lugs and locking nut) (Fig. 2 Spinner tightens counter-clockwise)

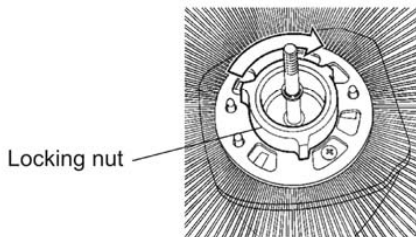

(Fig. 3)

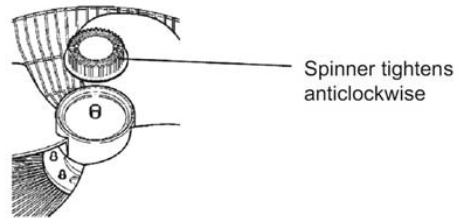
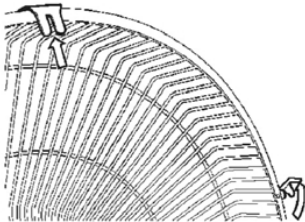

(Fig. 4)

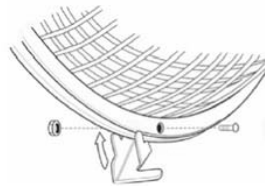

ENGLISH

OPERATION OF THE DESK FAN

CAUTION:

- Select a suitable location for the fan. Always choose a safe location in accordance with the safety recommendations outlined. (Fig.5)
- When placing a fan on a table or shelf, always ensure that the power cord does not hang where it can accidentally be pulled and that the unit cannot accidentally fall.
- Do not hang or mount the fan on a wall or ceiling.
- Remove the cable tie and unravel the cord before operation.
- Loosen the tilt adjustable ring knob under the assembly of fan and motor, tilt up or down until the assembly is in the desired position, then secure the screw by fastening it (Fig.5).
- To blow air in one direction and stop oscillation, allow the Desk Fan to move into the desired position and then pull the clutch knob upwards. To return to a normal oscillating function, push the clutch knob down.

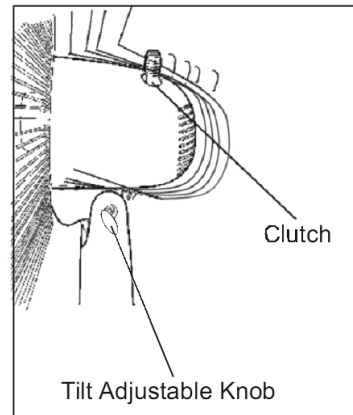

ENGLISH

1. Off and Speed Control

The Off and Speed are controlled by the Button Switch.

Push down the “0” button is Off.

Push down the “1” button is the lowest speed.

Push down the “2” button is the middle speed.

Push down the “3” button is the highest speed.

2. Angle Adjustment

Switch off the fan. Slightly loosen the Tilt adjustable knob by turning it counter-clockwise. Adjust the fan to the desired angle and then tighten the Tilt adjustable knob by turning it clockwise.

CAUTION

1. If the power cord is damaged, it must be replaced by the manufacturer, its service agent or similarly qualified persons in order to avoid a hazard
2. Do not insert finger, pencils, or any other items through the fan guard when the unit is switched on
3. Ensure the fan is placed on a stable surface

CARE AND CLEANING

- Switch off and unplug from the power supply before assembling or disassembling and cleaning.
- Keep the air vents at the rear of the main body free from dust or fluff– use a vacuum cleaner to remove these when necessary. Do not probe any opening to remove fluff.
- Fan component parts should be cleaned using mild soap and a damp cloth or sponge. Do not allow any water or other liquid to enter the motor housing.
- Thoroughly remove soap film with clean water.
- Do not use harsh detergents, chemical cleaners or solvents as they may damage the surface finish of the fan components.

ENGLISH

WARRANTY

**PLEASE AFFIX YOUR RECEIPT/PROOF OF PURCHASE HERE.
IN THE EVENT OF A CLAIM UNDER THIS WARRANTY THE AFORESAID
RECEIPT/PROOF OF PURCHASE MUST BE PRODUCED TOGETHER WITH THIS
WARRANTY.**

Model number	(Lot number:)
Product name	
Date of purchase	
Place of purchase	

1. The party selling the product ("the seller") to the original purchaser of this product ("the customer") hereby warrants that this product will be of good quality and, in good working order and, free of defects and suitable for its intended purpose under normal household use, for a period of 1 (one) year from the date of purchase ("warranty period") of this product.
2. In the event that the warranty period has not lapsed and the product is not of a good quality, or in good working order or, is defective or is not suitable for its intended purpose under normal household use, the customer may, subject to paragraph 3 below, return the product to the seller and have the following options available:
 - 2.1 Within the first 6 (six) months of the warranty: to receive a refund of the actual price paid or to exchange the product for the same or similar product of the same purchased value;
 - 2.2 Within the second 6 (six) months of the warranty: to have the product exchanged for the same or similar product of the same purchased value.
3. The seller will not replace the product or refund the customer in terms of this warranty if the product:
 - 3.1 has been altered contrary to the instructions provided in the product manual;
 - 3.2 has been misused, abused or tampered with;
 - 3.3 is defective or not in working order due to ordinary wear and tear;
 - 3.4 is damaged resulting from the customer's gross negligence, recklessness, malicious behavior or criminal conduct;
 - 3.5 has been utilised for commercial use.
4. This warranty applies only to the product that has been purchased from the seller and not to any expendables attached to or installed on the product by the customer.
5. Any claim in terms of this warranty must be supported by the original proof of purchase.
6. Note that the exchange item will only carry the balance of the warranty period as from the original date of purchase.

PORTUGUÊS

INTRUÇÃO

Agradecemos por comprar o nosso Ventilador de Mesa de Plástico "SCE". Cada unidade foi manufaturada para assegurar a segurança, a confiabilidade, e a facilidade de utilização. Antes de usar, por favor leia estas instruções com cuidado e conserve-as para a referência futura.

PROTEÇÕES IMPORTANTES

Ao usar o Ventilador de Mesa de Plástico "SCE", precauções básicas devem ser sempre seguidas, incluindo o seguinte:

- Se o cabo de alimentação estiver danificado, ele deve ser substituído pelo fabricante, seu agente de serviço ou pessoas com qualificações semelhantes, a fim de evitar o perigo elétrico.
- Este dispositivo não destina-se a ser utilizada por pessoas (incluindo crianças) com potencialidades físicas, sensórias ou mentais reduzidas, ou falta de experiência ou forem dados a instrução a respeito do uso do dispositivo por uma pessoa responsável para sua segurança.
- As crianças devem ser supervisionadas para assegurar-se de que não joguem com o apparatus.
- Certifique-se de que a voltagem usada na casa corresponde à voltagem indicada na etiqueta.
- Verifique regularmente o cabo de força e o plugue para ver se há todos os danos. Se o cabo de alimentação ou o plugue estiver danificado, deve ser substituído pelo fabricante, ou por pessoa qualificado a fim de evitar um perigo elétrico.
- Este produto destina-se ao uso doméstico somente. O uso industrial ou comercial anulará a garantia, e o fornecedor não é responsável para ferimento ou danos causados ao usar o dispositivo para nenhuma outra finalidade.
- Operação e uso incorretos podem danificar o aparelho e causar danos ao usuário.
- Não use o aparelho se ele caiu ou foi danificado de alguma maneira. Em caso de dano, examine o aparelho e / ou repare por um agente autorizado.
- Para reduzir o risco de choque elétrico, não submergir ou exponha o motor, o plugue ou o cabo de alimentação à água ou qualquer outro líquido.
- Nunca submergir o aparelho na água ou outro líquido para limpeza.
- Retire o plugue da tomada segurando o plugue. Não puxe o cabo para desconectar o aparelho. Sempre desligue o aparelho quando não estiver em uso, antes de limpar ou quando adicionar ou remover peças.
- O uso dos acessórios não recomendado pelo fabricante do dispositivo pode causar os ferimentos,, incêndio ou choque elétrico.
- Não deixe o cabo pendurar sobre a borda da mesa ou do balcão. Garantir que o cabo não está em uma posição onde ele pode ser puxado descuidadamente.
- Não deixe o cabo tocar em superfícies quentes e não coloque sobre ou perto de um gás quente ou queimador elétrico ou em forno aquecido. a experiência e do conhecimento, a menos que forem sup

PORTUGUÊS

- O uso de um cabo de extensão com este aparelho não é recomendado. No entanto, se for necessário usar um cabo de extensão, certifique-se que o cabo é apropriado para o consumo de energia do aparelho para evitar o sobreaquecimento do cabo de extensão, equipamento ou ponto. Não coloque o cabo de extensão em uma posição onde ele pode ser puxado por crianças ou animais.
- Este produto destina-se ao uso doméstico somente. Não use este aparelho para outra finalidade.
- Não transporte o aparelho pelo cabo de alimentação.
- Nunca utilize este ventilador perto de banheiras, chuveiros, lavatórios ou outros recipientes que contenham água.
- Nunca toque nas lâminas com a sua mão ou qualquer outro objeto!
- Não puxe o cabo muito apertado. Se este for danificado após uso prolongado, deve ser reparado por um técnico.
- Nunca coloque os dedos, lápis ou outros objetos através da grelha do ventilador durante o funcionamento.
- O ventilador deve ser usado em uma superfície estável e nivelada. Não opere sem a grade a ser devidamente no lugar.
- Não aconselhamos o uso de um cabo de extensão, que pode superaquecer e causar um incêndio.
- O fabricante não se responsabiliza por qualquer dano ou prejuízo causado pelo uso indevido ou incorreto do aparelho, ou reparações efectuadas por pessoal não autorizado.
- Em caso de problemas técnicos, desligar o aparelho e não tente repará-lo para si mesmo. Retorne o aparelho a uma assistência técnica autorizada para exame, ajuste ou reparo. Sempre use as peças sobresselentes originais..A falha de operar de acordo com as precauções e as instruções mencionadas acima, podia afetar a operação segura desta máquina.

PORTUGUÊS

CONHECER SEU VENTILADOR DE MESA.

1. Guarda dianteira
2. Capa de lamina de ventilador
3. Lâmina de ventilador
4. Porca de parafuso de montagem de plástico
5. Guarda traseira
6. Eixo de motor
7. Botão de oscilação
8. Estrutura de motor
9. Eixo
10. Configurações de Desligação & Velocidade (0,1,2,3)
11. Base
12. Cabo de poder
13. Botão de inclinação ajustável
14. Base de pé

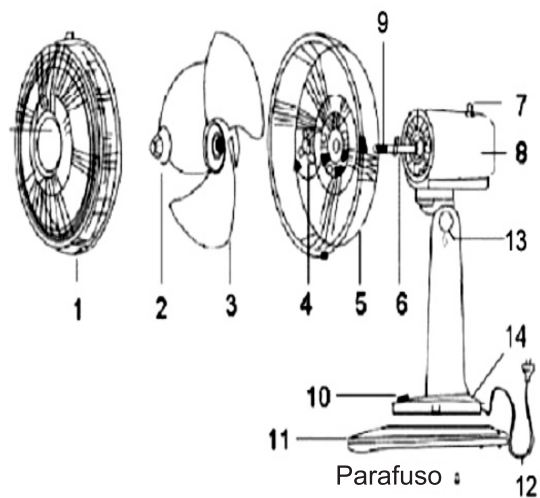

ESPECIFICAÇÕES

Voltagem : AC 230V / 50Hz
Potência : 50W

Plugue	Artigo no.	Modelo no. / Item no.	EAN
Plugue VDE	10323972	FT-40EII (SR 6959825)	6001001782449
3 Pino Plano	10533898	FT-40EII (SR 7772506)	6001224347838
Schuko	10533901	FT-40EII (SR 7772568)	6001224347845

USAR O SEU VENTILADOR DE MESA

Você deve ler atentamente todas as instruções antes de usar este ventilador de Caixa de Plástico

- Remova todos os materiais de embalagem e verifique cuidadosamente, certificando-se que o seu ventilador de mesa está em bom estado. Este não deve ter fissuras na unidade e nenhum dano ao cabo / ficha. Não descarte qualquer tipo de embalagem até que todos os acessórios foram encontrados.
- Você deve confirmar que a tensão indicada no ventilador de mesa corresponde com a voltagem em sua casa.

PORTUGUÊS

PARA USAR SEU VENTILADOR DE MESA

MONTAGEM DE BASE

- Coloque a base do pé em terreno plano
- Fixe o eixo do ventilador para o pé de apoio, e em seguida, corrigir o eixo e a base de pé com parafusos.
- Empurre a lâmina ao longo do eixo do motor.
- Este ventilador é fornecido com uma envolvente moldado que deve ser montado na base do ventilador antes do uso do ventilador.
- A envolvente base moldada é fornecida com os parafusos de retenção de folga (gravada para o interior)
- Retire o saco contendo os parafusos e coloque o som nos grampos moldados de fixação na base e encaixe. Assegure que o envolvente tem cortado firmemente em posição sobre a base do ventilador e aparafuse os parafusos de fixação para os buracos através do meio da base. Não aperte os parafusos.

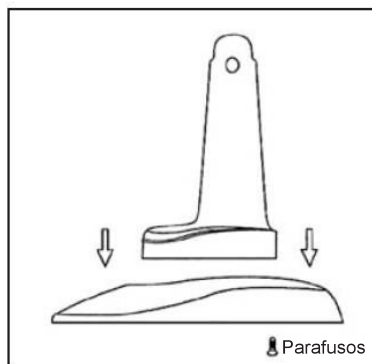

PORTUGUÊS

COMO SE MONTAR O VENTILADOR DE MESA

- Para montar a grelha de segurança e conjunto de lâmina, remova o botão rotativo (por meio de rodar no sentido horário), então a porca de bloqueio (rodando-sentido anti-horário) a partir do eixo do motor.
- Coloque a grade de segurança para a posição. Assegure-se que a grelha de segurança adapta-se as saliências de posicionamento (Fig. 1). Se isso for feito corretamente, pega a grade de segurança do transporte vai estar no topo.
- Fixe a grelha de segurança para a posição, substituindo a porca de bloqueio firmemente com a mão (Fig. 1). Não force a porca de travamento.
- O centro da lâmina de ventilador alinha-se com uma barra em T no eixo do motor para garantir o posicionamento correcto.
- Fixe a lâmina no lugar por suavemente mão de aperto o botão rotativo (Fig.2) sentido anti-horário para a extremidade do eixo do motor. O spinner é auto-aperto não forçá-lo.
- Retire todos os cliques de travamento sobre a grade de segurança frontal (Fig. 3).
- Coloque a grade de segurança para a posição e fixe-a fixação dos grampos sobre a borda exterior. O parafuso e porca, na parte inferior da grelha deve ser montado (fig. 4).

Fig.1-Localização de terminais e porca de bloqueio

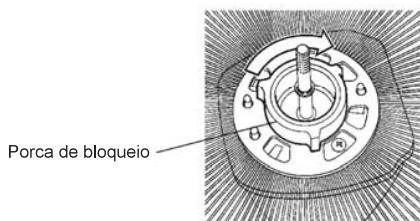

(Fig. 3)

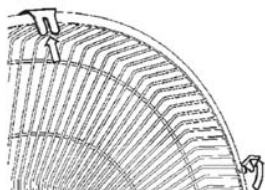
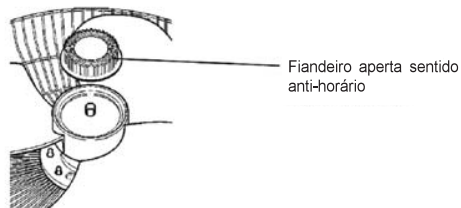
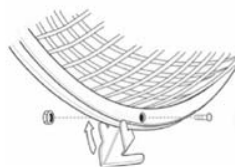

Fig.2-Fiandeiro aperta sentido anti-horário



(Fig. 4)



PORTUGUÊS

OPERAÇÃO DO PRODUTO

CAUDADO:

- Selecione um local adequado para o ventilador. Escolha sempre um local seguro, de acordo com as recomendações de segurança contidas.
- Ao colocar um ventilador sobre uma mesa ou estante, verifique sempre se o cabo de alimentação não pendura onde este pode acidentalmente ser puxado e que a unidade não pode cair acidentalmente.
- Não pendure ou monte o ventilador em uma parede ou teto.
- Remova a braçadeira e desvendar o cabo antes da operação.
- Solte o botão do anel de inclinação ajustável sob o conjunto de ventilador e motor, incline para cima ou para baixo até que o conjunto esteja na posição desejada e depois aperte o parafuso de fixação por ele (Fig.5).

(Fig.5)

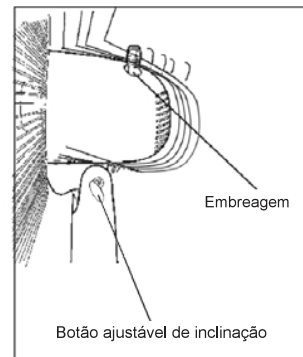

PORTUGUÊS

- Para soprar ar em uma direção e parar de oscilação, permitir que o ventilador de mesa para mover para a posição desejada e, em seguida, puxe para cima o manípulo da embraiagem. Para retornar a uma função normal oscilante, empurre o manípulo da embraiagem para baixo.

1. Controle de Desligação e Velocidade

O Desligação e Velocidade são controladas pelo interruptor de botão.

Empurre o botão "0" é para desligar a unidade.

Pressione o botão "1" é a velocidade mais baixa

Pressione o botão "2" para meia velocidade

Pressione o botão "3" é a mais alta velocidade

2. Ajuste do Ângulo

Desligue o ventilador. Ligeiramente solte o botão de inclinação ajustável girando no sentido anti-horário. Ajuste o ventilador para o ângulo desejado e depois aperte o botão de inclinação ajustável girando no sentido horário.

CUIDADO

1. Se o cabo de alimentação estiver danificado, este deve ser substituído pelo fabricante, pelo agente autorizado ou pessoal qualificado, a fim de evitar um perigo
2. Não insira o dedo, lápis, ou quaisquer outros itens através da guarda do ventilador quando o aparelho está ligado
3. Verifique se o ventilador está colocado sobre uma superfície estável

CUIDADO E LIMPEZA

- Desligue e desconecte da fonte de alimentação antes de montar ou desmontar e limpar.
- Mantenha as aberturas de ar na parte traseira do corpo principal livre de poeira ou algodão através de usar um aspirador para remover estes quando necessário. Não sonda qualquer abertura para remover pêlos.
- Componentes do ventilador devem ser limpados com sabão neutro e um pano úmido ou esponja. Não permitem qualquer água ou outro líquido a entrar no compartimento do motor.
- Remova completamente película de sabão com água limpa.
- Não use detergentes abrasivos, limpadores químicos ou solventes, pois podem danificar o acabamento da superfície dos componentes do ventilador.

PORTUGUÊS

TERMO DE GARANTIA

**FAVOR ANEXAR AQUI SEU RECIBO/FISCAL DE COMPRA.
EM CASO DE RECLAMAÇÃO DURANTE O PRAZO DA GARANTIA ESTE RECIBO/ FISCAL DE
COMPRA DEVE SER APRESENTADO JUNTAMENTE COM ESTA GARANTIA.**

Número do modelo	(Número do lote: _____)
Nome do produto	
Data da compra	
Local da compra	

1. A parte vendedora do produto (“vendedor”) ao comprador original deste produto (“comprador”) garante por meio deste que o produto é de boa qualidade e, está em perfeitas condições de funcionamento e, sem defeitos e adequado para uso doméstico normal por um período de 1 (um) ano a partir da data da compra (“período da garantia”) deste produto.
2. No caso em que o período de garantia não expirou e o produto não é de boa qualidade, ou em bom estado de funcionamento ou, está com defeito ou não é adequado para a sua finalidade em uso doméstico normal, o cliente pode, de acordo com o Paragrafo 3º abaixo, devolver o produto ao vendedor e ter as seguintes opções disponíveis:
 - 2.1 Nos primeiros 6 (seis) meses da garantia: para receber um reembolso do preço efetivamente pago ou a troca do produto para o mesmo produto ou similar do mesmo valor adquirido;
 - 2.2 Dentro dos segundos 6 (seis) meses da garantia: ter o produto trocado para o mesmo produto ou similar do mesmo valor comprado.
3. O vendedor não irá substituir o produto ou reembolsar o comprador de acordo com os termos desta garantia se o produto:
 - 3.1 for modificado contrariando as instruções fornecidas no manual do produto;
 - 3.2 sofrer uso inadequado, abuso ou modificação;
 - 3.3 for defeituoso ou não em condições de funcionamento devido ao desgaste natural
 - 3.4 for danificado devido a negligencia, imprudencia, comportamento malicioso ou criminoso por parte do comprador.
 - 3.5 for utilizado para fins comerciais.
4. Esta garantia aplica-se somente ao produto adquirido do vendedor, não cobrindo quaisquer itens agregados ou instalados no produto pelo comprador.
5. Qualquer reclamação nos termos desta garantia deve ser acompanhada da prova original de compra.
6. Note que o item de troca só irá transportar o saldo do período de garantia a partir da data de compra original.

FRANÇAIS

INTRODUCTION

Merci d'avoir acheté notre ventilateur de bureau "SCE". Chaque unité a été fabriquée pour assurer la sécurité, la fiabilité et la facilité d'utilisation. Avant l'utilisation, veuillez lire attentivement ces instructions et les conserver pour référence future.

MESURES DE SÉCURITÉ IMPORTANTES

Lorsque vous utilisez votre ventilateur de bureau "SCE", des précautions de base doivent toujours être suivies, incluant celles qui suivent:

- En cas de dommage de cordon d'alimentation, il doit être remplacé par le fabricant, son agent de service ou des personnes de qualification similaire afin d'éviter tout danger.
- Cet appareil n'est pas destiné à être utilisé par des personnes (enfants compris) dont les capacités physiques, sensorielles ou mentales sont réduites, ou avec le manque d'expérience et de connaissance, sauf si elles sont surveillées ou ont été données des instructions concernant l'utilisation de l'appareil par une personne responsable de leur sécurité.
- Les enfants doivent être surveillés pour assurer qu'ils ne jouent pas avec l'appareil.
- Toujours s'assurer que la tension sur la plaque signalétique correspond à la tension dans votre maison.
- Vérifiez le cordon d'alimentation et la prise régulièrement pour éviter tout dommage. Si le cordon ou la fiche est endommagé, il doit être remplacé par le fabricant ou une personne qualifiée afin d'éviter un risque électrique.
- Cet appareil est destiné à un usage domestique. L'utilisation industrielle ou commerciale annulera la garantie, et le fournisseur ne peut être tenu responsable des blessures ou des dommages causés lors de l'utilisation de l'appareil à des fins autres que celles destinées.
- Une mauvaise manipulation ou une utilisation incorrecte peut endommager l'appareil et causer des blessures à l'utilisateur.
- Ne pas utiliser l'appareil s'il est tombé ou endommagé de quelque façon. En cas de dommages, l'examen et/ou la réparation doit être réalisé par un technicien agréé.
- Pour réduire le risque de choc électrique, ne pas immerger ou exposer l'ensemble moteur, la fiche ou le cordon d'alimentation à l'eau ou tout autre liquide.
- Ne jamais plonger l'appareil dans l'eau ou tout autre liquide pour le nettoyage.
- Retirez la fiche de la prise en saisissant la fiche. Ne tirez pas sur le cordon pour débrancher l'appareil. Toujours débranchez l'appareil lorsqu'il n'est pas utilisé, avant de le nettoyer ou lorsque vous ajoutez ou retirez des pièces.
- L'utilisation d'accessoires qui ne sont pas recommandés ou fournis par le fabricant peut entraîner des blessures, un incendie ou un choc électrique.
- Retire todas as etiquetas adesivas ou etiquetas antes de usar.
- Você deve limpar cuidadosamente o exterior com um quente, pano macio e úmido para remover qualquer poeira que possa ter acumulado. Seque com uma toalha limpa.

FRANÇAIS

- Ne laissez pas le cordon pendre sur le bord d'une table ou un comptoir. Assurez-vous que le cordon n'est pas dans une position où il peut être tiré par inadvertance.
- Ne pas laisser le cordon toucher des surfaces chaudes et ne le placez pas sur ou près d'un brûleur à gaz ou électrique ou dans un four chauffé.
- L'utilisation d'un cordon de rallonge avec cet appareil n'est pas recommandée. Toutefois, s'il est nécessaire d'utiliser une rallonge, assurez-vous que la rallonge est adaptée à la consommation d'énergie de l'appareil pour éviter la surchauffe de la rallonge, de l'appareil ou du point prise. Ne placez pas la rallonge dans une position où il peut être tiré par des enfants ou des animaux ou trébuchée.
- Cet appareil n'est pas adapté pour une utilisation en extérieur. Ne pas utiliser cet appareil pour autre chose que son utilisation prévue.
- Ne pas transporter l'appareil par le cordon d'alimentation.
- Ne pas utiliser ce ventilateur à proximité de baignoires, douches, lavabos ou autres récipients contenant de l'eau.
- Ne touchez jamais les pales avec votre main ou tout autre objet!
- Ne pas tirer sur le cordon trop fermement. Si il est endommagé après une utilisation prolongée, faite le réparer par un technicien.
- Ne mettez jamais vos doigts, des crayons, ou d'autres objets à travers la grille du ventilateur pendant son fonctionnement.
- Le ventilateur doit être utilisé sur une surface stable et nivelée. Ne le faites pas fonctionner sans que la grille soit bien en place.
- Nous ne recommandons pas l'utilisation d'une rallonge. Elle pourrait surchauffer et provoquer un risque d'incendie.
- Le fabricant n'accepte aucune responsabilité pour tout dommage ou blessure causé par l'utilisation impropre ou incorrecte de l'appareil, ou par des réparations effectuées par le personnel non autorisé.
- En cas de problèmes techniques, éteignez la machine et ne pas tenter de réparer vous-même. Retournez l'appareil à un centre de service autorisé pour examen, ajustement ou de réparation. Toujours insistez sur l'utilisation de pièces de rechange originales. Le défaut de se conformer avec les précautions mentionnées ci-dessus et les instructions, pourrait affecter le bon fonctionnement de cet appareil.

FRANÇAIS

Familiarisez vous avec votre ventilateur de bureau

1. Pare-choc avant
2. Capuchon de pale du ventilateur
3. Pale du ventilateur
4. Ecrou de montage en plastique
5. Pare-choc avant
6. Arbre du moteur
7. Bouton d'oscillation
8. Corps du moteur
9. Arbre
10. Réglages de la vitesse (0,1,2,3)
11. Socle
12. Cordon d'alimentation
13. Bouton de réglage de l'inclinaison
14. Pied du socle

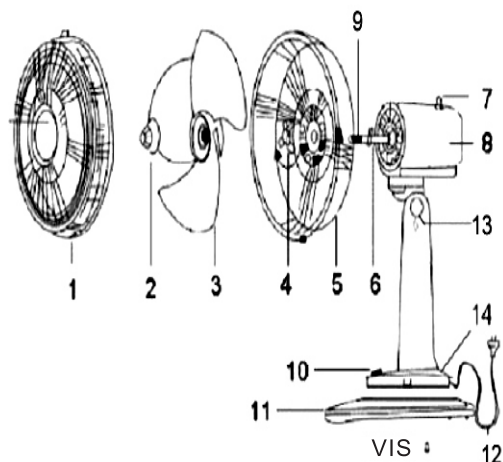

SPECIFICATIONS

Voltage : AC 230V / 50Hz
Watt : 50W

Prise	Article n°	Modèle n° / Article n°	EAN
VDE Prise	10323972	FT-40EII (SR 6959825)	6001001782449
3 Broches Plates	10533898	FT-40EII (SR 7772506)	6001224347838
Schuko	10533901	FT-40EII (SR 7772568)	6001224347845

FRANÇAIS

UTILISATION DE VOTRE VENTILATEUR DE BUREAU

Vous devez lire attentivement toutes les instructions avant d'utiliser ce ventilateur

- Retirez tous les emballages et veuillez s'il vous plaît vérifier attentivement que votre ventilateur de bureau est en bon état. Il ne doit pas avoir des fissures sur l'unité et aucun dommage sur le cordon / fiche. Ne jetez pas tout les emballages jusqu'à ce que tous les accessoires aient été trouvés.
- Vous devez confirmer que la tension indiquée sur le ventilateur de bureau corresponde à la tension dans votre maison.
- Enlevez toutes les étiquettes adhésives ou autocollantes avant utilisation.
- Vous devriez soigneusement essuyer l'extérieur avec un chiffondoux et humide pour enlever toute la poussière qui s'est accumulée. Essayez avec une serviette propre.

UTILISATION DE VOTRE VENTILATEUR DE BUREAU

ASSEMBLAGE DU SOCLE

- Mettez le socle du pied sur une surface plane
- Fixer l'arbre du ventilateur au pied du socle, puis fixer l'arbre et le pied du socle au moyen de vis.
- Appuyez sur la pale le long de l'arbre du moteur.
- Ce ventilateur est fourni avec une bordure moulée qui doit être monté sur le socle avant que le ventilateur soit utilisé.
- L'entourage du socle moulé est fourni avec les vis de fixation (scotchée à l'intérieur de la bordure)
- Enlevez le sac contenant les vis et positionner l'entourage sur les clips de fixation du socle moulé et fixez les. Assurez-vous que l'entourage est r fermement en position sur le socle du ventilateur et visser les vis de fixation dans les trous à travers le milieu du socle. Ne pas trop serrer les vis

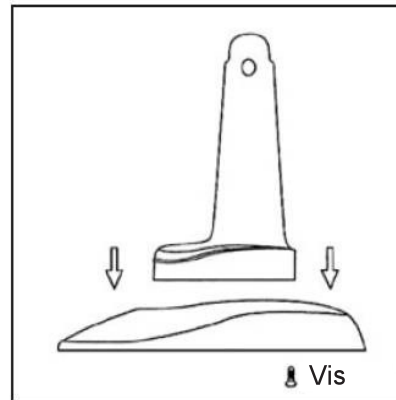

FRANÇAIS

COMMENT ASSEMBLER LE VENTILATEUR DE BUREAU

- Pour assembler la grille de sécurité et monter les pales retirer le fileur (en tournant dans le sens horaire), puis l'écrou de blocage (en le tournant dans le sens antihoraire) à partir de l'axe du moteur.
- Placez la grille de sécurité. Faire en sorte que la grille de sécurité s'adapte sur les ergots de fixation (fig. 1). Si cela est fait correctement, la poignée de transport de la grille de sécurité sera au sommet.
- Fixez la grille de sécurité en position en remplaçant l'écrou de verrouillage à la main (fig. 1). Ne forcez pas l'écrou de blocage.
- Le rainure dans le centre de la pale du ventilateur s'aligne avec une barre en T sur le moteur de broche pour assurer un positionnement correct.
- Fixez la lame en exerçant une légère pression sur le cône de serrage (Fig.2) dans le sens contraire à l'extrémité de la broche motorisée. Le fileur s'auto-serre, ne le forcez pas.
- Sortez tous les clips de verrouillage sur la grille de sécurité avant (Fig 3).
- Placez la grille de sécurité et le fixer la en serrant les clips sur le bord extérieur. La vis et l'écrou au bas de la grille doivent être monté (fig. 4).

Fig.1- Patte de positionnement et écrou de fermeture

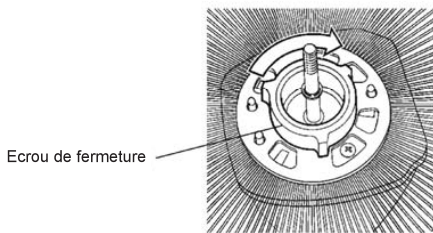

(Fig. 3)

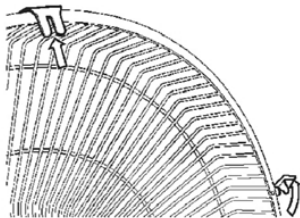
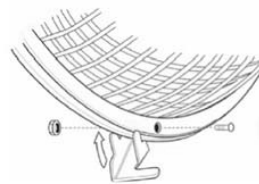

Fig.2- Serrez le fileur dans le sens anti-horaire



(Fig. 4)



FRANÇAIS

FONCTIONNEMENT DU PRODUIT

ATTENTION:

- Sélectionnez un emplacement approprié pour le ventilateur. Toujours choisir un endroit sûr conformément aux recommandations de sécurité décrites.
- Lorsque vous placez un ventilateur sur une table ou une étagère, veillez toujours à ce que le cordon d'alimentation ne se bloque pas où qu'il ne puisse pas se détacher accidentellement et que l'appareil ne tombe pas accidentellement.
- Ne pas suspendre ou fixer le ventilateur sur un mur ou au plafond
- Enlevez le serre-câble et démêlez le cordon avant le fonctionnement .
- Desserez le bouton de la bague de réglage de l'inclinaison sous l'assemblage du ventilateur et du moteur, inclinez le vers le haut ou vers le bas jusqu'à ce que le montage soit dans la position désirée, puis serrez la vis de fixation (Fig.5).
- Pour souffler de l'air dans une direction et arrêter l'oscillation, laissez le ventilateur de bureau se déplacer dans la position souhaitée, puis tirez vers le haut le bouton d'embrayage. Pour revenir à un fonctionnement oscillant normal, appuyez sur le bouton d'embrayage vers le bas

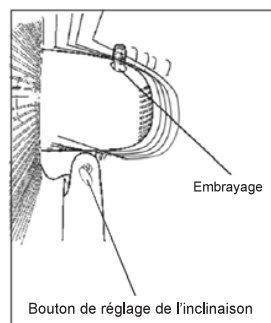

FRANÇAIS

1. Arrêt et réglage de la vitesse

L'arrêt et le réglage de la vitesse sont réglés par le bouton commutateur.

Abaissez le bouton sur «0» et il est désactivé

Abaissez le bouton «1» et la vitesse diminue

Poussez le bouton sur « 2 » en vitesse moyenne.

Abaissez le bouton "3" et la vitesse augmente

2. Réglage de l'angle

Eteindre le ventilateur. Desserrez légèrement le bouton de réglage d'inclinaison en le tournant dans le sens antihoraire. Réglez le ventilateur à l'angle désiré, puis serrez le bouton de réglage de l'inclinaison en le tournant vers la droite.

ATTENTION

1. Si le cordon d'alimentation est endommagé, il doit être remplacé par le fabricant, son agent de service ou une personne qualifiée afin d'éviter un danger
2. Ne pas insérer le doigt, des crayons, ou d'autres éléments à travers la grille du ventilateur lorsque l'appareil est allumé
3. Assurez vous que le ventilateur soit placé sur une surface stable

ENTRETIEN ET NETTOYAGE

- Éteignez et débranchez l'alimentation électrique avant de monter ou de démonter et de le nettoyer.
- Laissez les bouches d'aération à l'arrière du corps principal propres de toutes poussières ou peluches et utilisez un aspirateur pour les enlever lorsque vous le juger nécessaire. Ne pas sonder toute ouverture pour enlever les peluches
- Les pièces composant le ventilateur doivent être nettoyées avec un savon doux et un chiffon ou une éponge humide. Ne pas laisser l'eau ou un autre liquide entrer dans le carter du moteur.
- Enlevez soigneusement le film de savon avec de l'eau propre.
- Ne pas utiliser de détergents agressifs, de nettoyeurs chimiques ou des solvants car ils peuvent endommager la finition de la surface des composants du ventilateur.

FRANÇAIS

GARANTIE

**APPOSEZ VOTRE REÇU/PREUVE D'ACHAT À CET EMPLACEMENT.
EN CAS DE RÉCLAMATION COUVERTE PAR LA GARANTIE, LE REÇU /LA PREUVE D'ACHAT
MENTIONNÉS AUPARAVANT DOIVENT ÊTRE JOINTS À CETTE GARANTIE.**

Numéro de modèle	(Numéro de lot:)
Nom du produit	
Date d'achat	
Lieu d'achat	

1. La partie qui vend le produit ("le vendeur") à l'acheteur original de ce produit ("le client") assure que ce produit sera de bonne qualité et, en bon état de fonctionnement et, sans défaut, et adapté à l'usage pour lequel il est prévu, sous des conditions normales d'utilisation domestique, pendant une période d'1 (un) an à partir de la date d'achat du produit (période de garantie).
2. Au cas la période de garantie ne soit pas écoulée et que le produit ne soit plus en bon état ou en état de marche, qu'il soit défectueux ou ne soit plus approprié à son usage prévu dans des conditions normales d'utilisation domestique, le client peut, sous réserve de remplir les conditions du Paragraphe 3 ci-dessous, retourner le produit au revendeur et dispose des possibilités suivantes :
 - 2.1 Durant les 6 (six) premiers mois de garantie: être remboursé à hauteur du prix d'achat ou échanger le produit contre un produit identique ou similaire dont le prix correspond au prix payé.
 - 2.2 Après les 6 (six) premiers mois de garantie: échanger le produit contre un produit identique ou similaire dont le prix correspond au prix payé.
3. Dans les conditions de cette garantie, le produit ne sera ni remplacé, ni remboursé si celui-ci:
 - 3.1 a été modifié contrairement aux instructions fournies dans le manuel du produit;
 - 3.2 a été mal utilisé, maltraité ou altéré;
 - 3.3 est défectueux ou en mauvais état de fonctionnement suite à une usure normale.
 - 3.4 est endommagé suite à une faute grave du client, ou à un comportement insouciant, malintentionné ou délictueux;
 - 3.5 a été employé pour un usage commercial.
4. Cette garantie ne s'applique qu'au produit qui a été acheté au vendeur et non pas à un quelconque accessoire attaché ou installé sur le produit par le client.
5. Toute réclamation liée à cette garantie doit être accompagnée par la preuve originale d'achat.
6. Remarquez que l'élément d'échange portera le solde de la durée de la garantie à partir de la date d'achat d'origine.

